

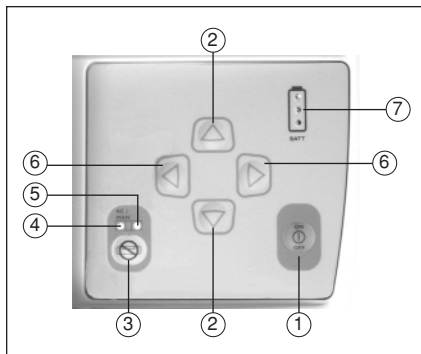

## LL600 Lasersändare Snabbreferenskort



### Huvuddrag och funktioner

1. **Strömförsörjningsknapp**—sätter på/stänger av lasern. Tryck och håll nedtryckt i två sekunder.
2. **Lutnings-/linjeknappar (Upp- och nedpilar)**—ökar/minskar lutningen på  $\angle$ -axeln när lasern finns i manuellt läge. När lasern befinner sig i manuellt vertikalläge flyttar upp- och nedknapparna linjen till vänster/höger.
3. **Den manuella knappen**—ändrar lasern från automatiskt självhorisoneringsläge till manuellt läge. När den manuella knappen och upp- eller nedknappen trycks ned samtidigt, växlar lasern från automatiskt självhorisoneringsläge till  $\blacktriangleleft$ -axelns manuella lutningsläge. Tryck återigen på den manuella knappen för att återgå till automatiskt självhorisoneringsläge. självhorisongerat, är skiner lysdioderna med fast sken för att sedan blinkar var fjärde sekund för att tala om att lasern är horisongerad.
4. **Statuslysdiod**—visar om lasern befinner sig i manuellt läge (blinkar två gånger i sekunden) eller om höjdalerterstatus har uppnåtts (blinkar två gånger i sekunden).
5. **Horisoneringslysdiod**—visar laserns horisoneringsstatus. Lysdioden blinkar en gång i sekunden under det att lasern självhorisongerar. Under de fem första minuterna efter att lasern har självhorisongerat, skiner lysdioderna med fast sken för att sedan blinkar var fjärde sekund för att tala om att lasern är horisongerad.
6. **Lutningsknappar (Vänster- och högerpilar)**—justerar lutningen på  $\blacktriangleleft$ -axeln när lasern befinner sig i manuellt horisontalläge eller manuellt vertikalläge.
7. **Batterilysdioder**—visar batterierna approximativa laddning. De två gröna lysdioderna visar batteriernas laddning. De röda lysdioderna blinkar en gång i sekunden när batteriladdningen håller på att tömmas.

## Huvuddrag och funktioner (fortsättning)

8. **Batteriladdningshonuttag**—är porten till vilken batteriladdaren kopplas till.
9. **Batterifacket**—håller fyra D-cells Ni-Cd-, Ni-MH-, eller reservbatterier av alkalisk typ. Ta bort de tre skruvarna för att byta batterierna.
10. **5/8-11 stativfästen**—gör att lasern kan kopplas till ett standard 5/8-11 stativ- eller pelarfäste i horisontellt eller vertikalt läge.
11. **Handtag**—gör att lasern lätt kan transporteras.
12. **Uppställningsfötter**—används för vertikal uppställning på marken.

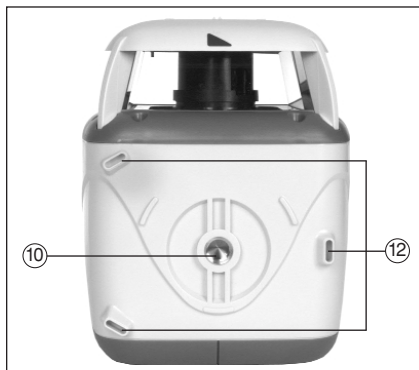

13. **Dioptersikt**—används för att visuellt rikta upp lasern med riktningshuben medan lasern är i manuellt lutningsläge. Vrid lasern på stativet för att rikta upp lasern.
14. **Axeluppriktningsmärken**—motsvarar båda axlarna och används för att rikta upp lasern i rätt lutningsriktning. ◀-axelsymbolen motsvarar upp- och nedknapparna. ▲-axelsymbolen motsvarar de vänstra- och högra pilknapparna.

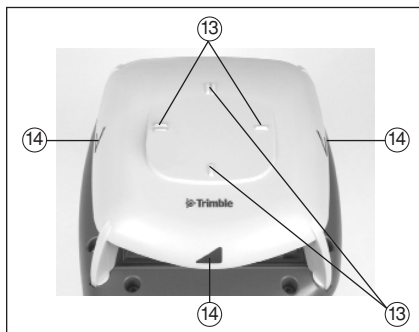

## Användning av pilknapparna i ↙-eller ↘-manuellt lutningsläge

I ↙-axelns manuella lutningsläge justerar upp- och nedknapparna ↙-axelns lutning. Vänster- och högerknapparna är deaktiverade.

I ↘-axelns manuella lutningsläge justerar vänster- och högerknapparna ↘-axelns lutning. Upp- och nedknapparna är deaktiverade.

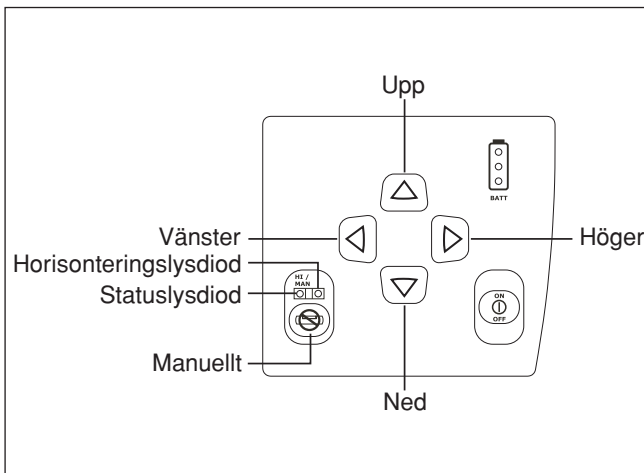

## Bestämning av instrumenthöjd (HI)

Instrumenthöjden (HI) är laserstrålens höjd. HI bestäms genom att lägga till avläsningen från avvägningsstången till en fixpunkt eller känd höjd.

1. Ställ upp lasern och slå på strömmen till den.
2. Koppla mottagaren till en avvägningsstång och slå på strömmen till mottagaren.
3. Placera avvägningsstången på en fixpunkt (BM) eller känd punkt på arbetsplatsen.
4. Skjut mottagaren upp/ned på avvägningsstången tills LCD-enheten visar en nollmarkerad avläsning.
5. Lägg avläsningen på avvägningsstången till fixpunkten för att fastställa instrumenthöjden.  
*Exempel: Fixhöjd* = 30,55 m (100,23 fot)  
*Nollmarkerad avläsning på avvägningsstången* = +1,32 m (4,34 fot)  
*Instrumenthöjd* = 31,87 m (104,57 fot)
6. Använd denna HI som referens för alla andra höjder.

